

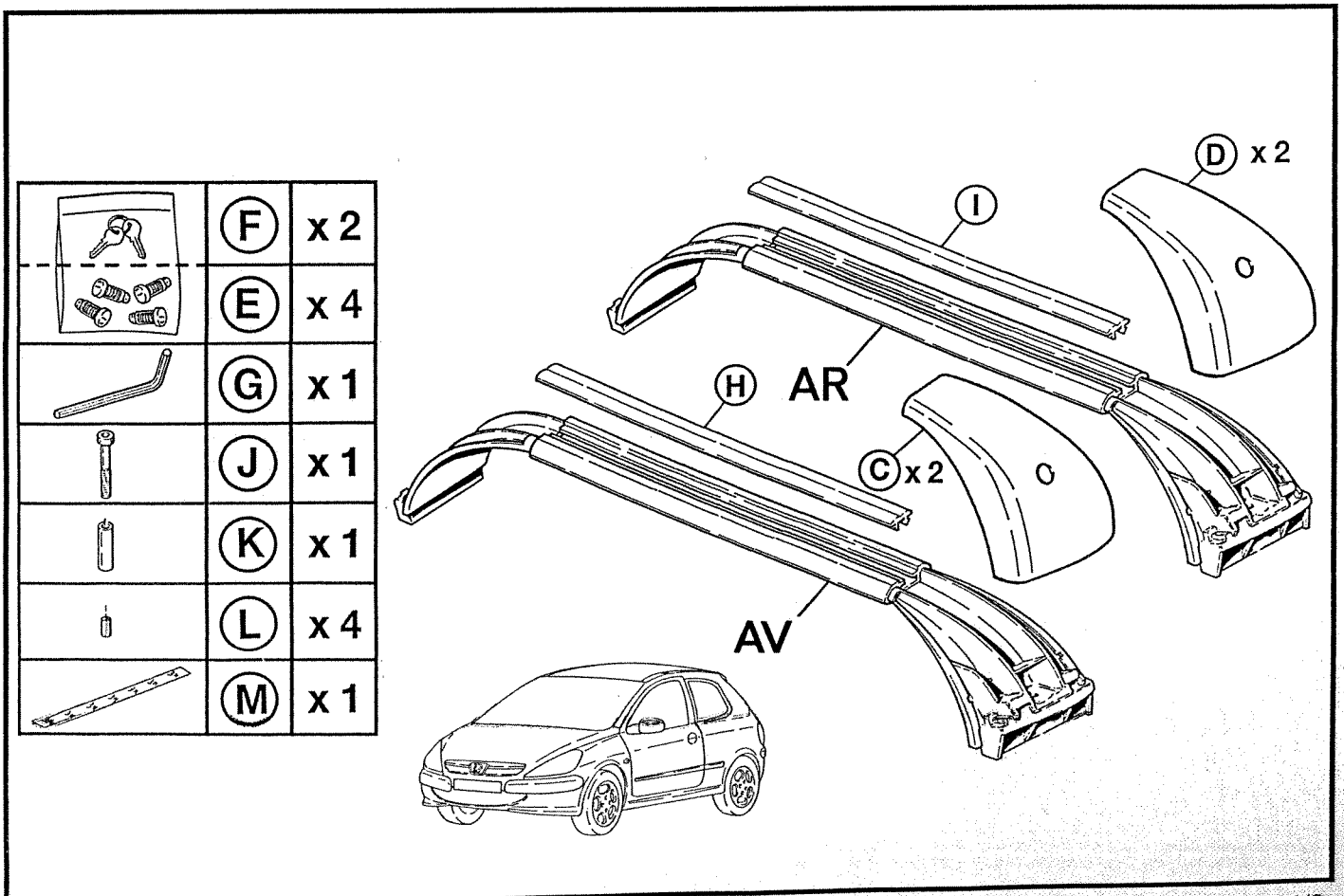

307 3 et 5 pts

Réf : 9616 .PO

PEUGEOT

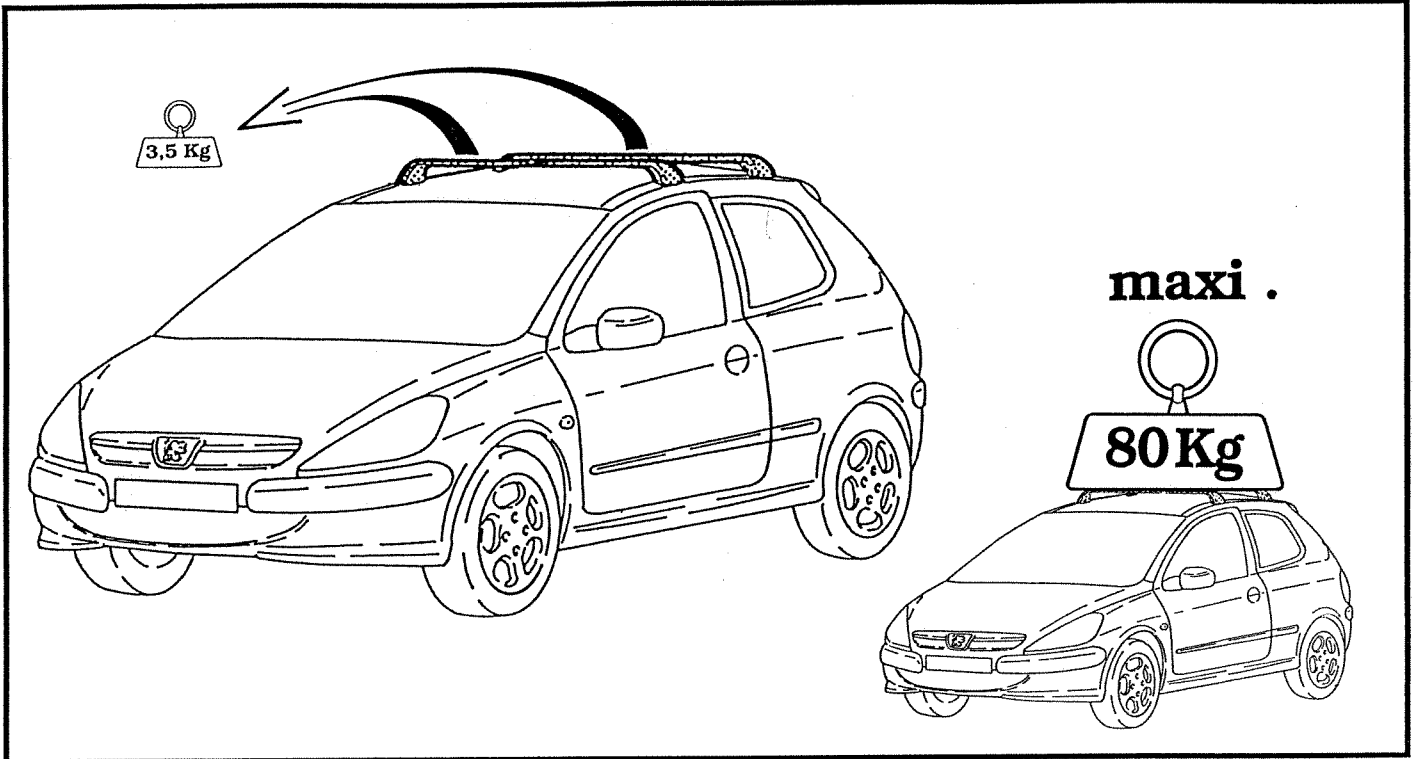

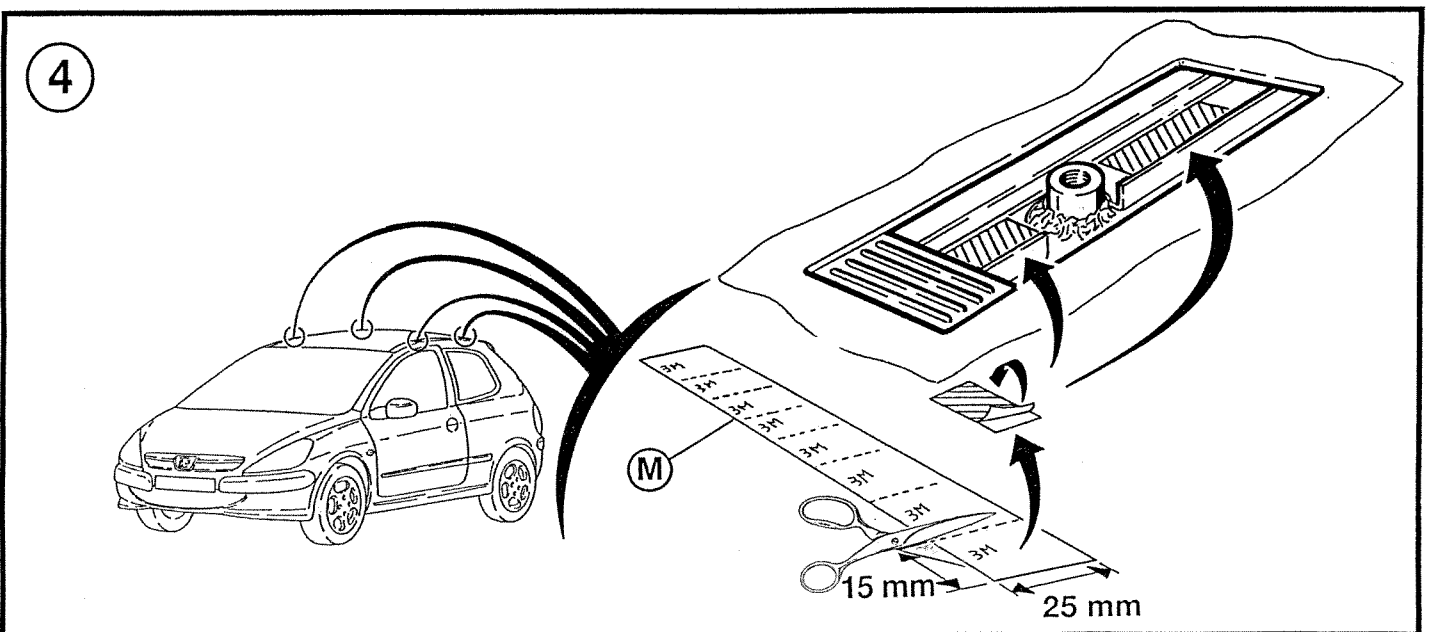
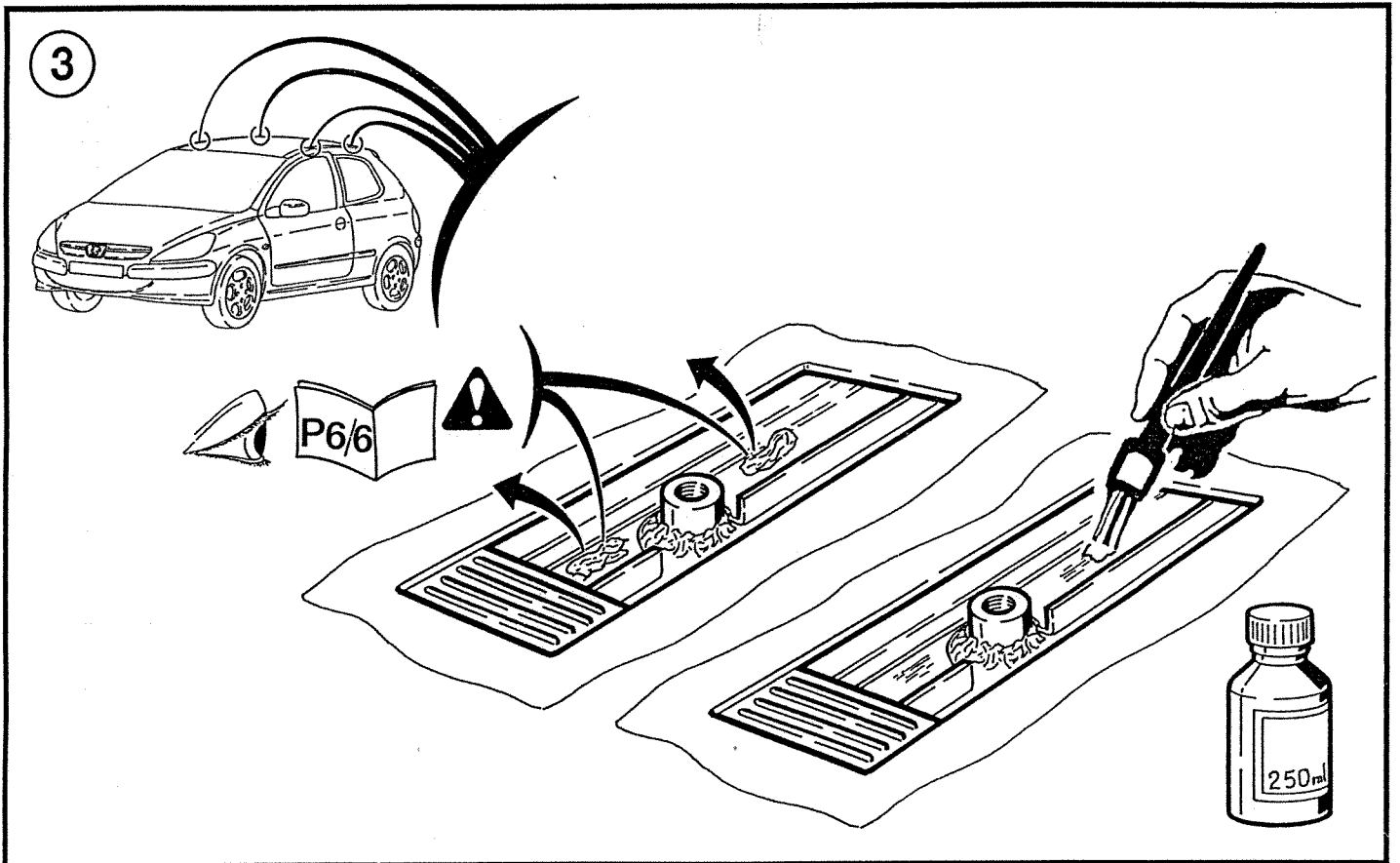
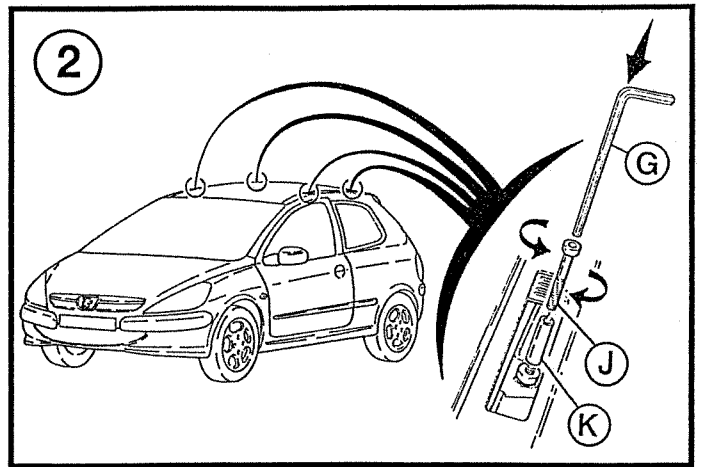
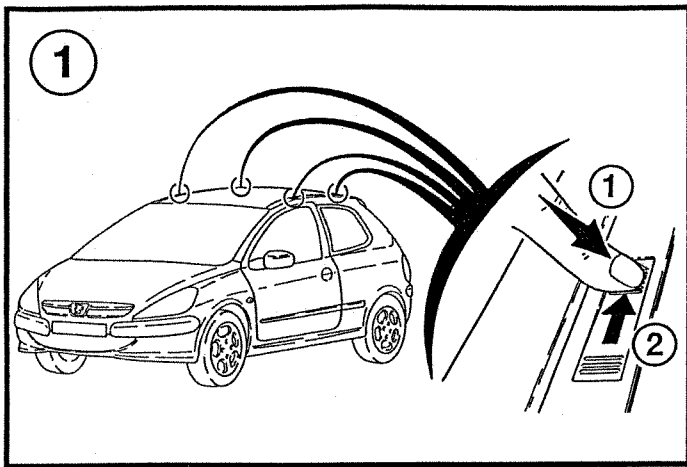

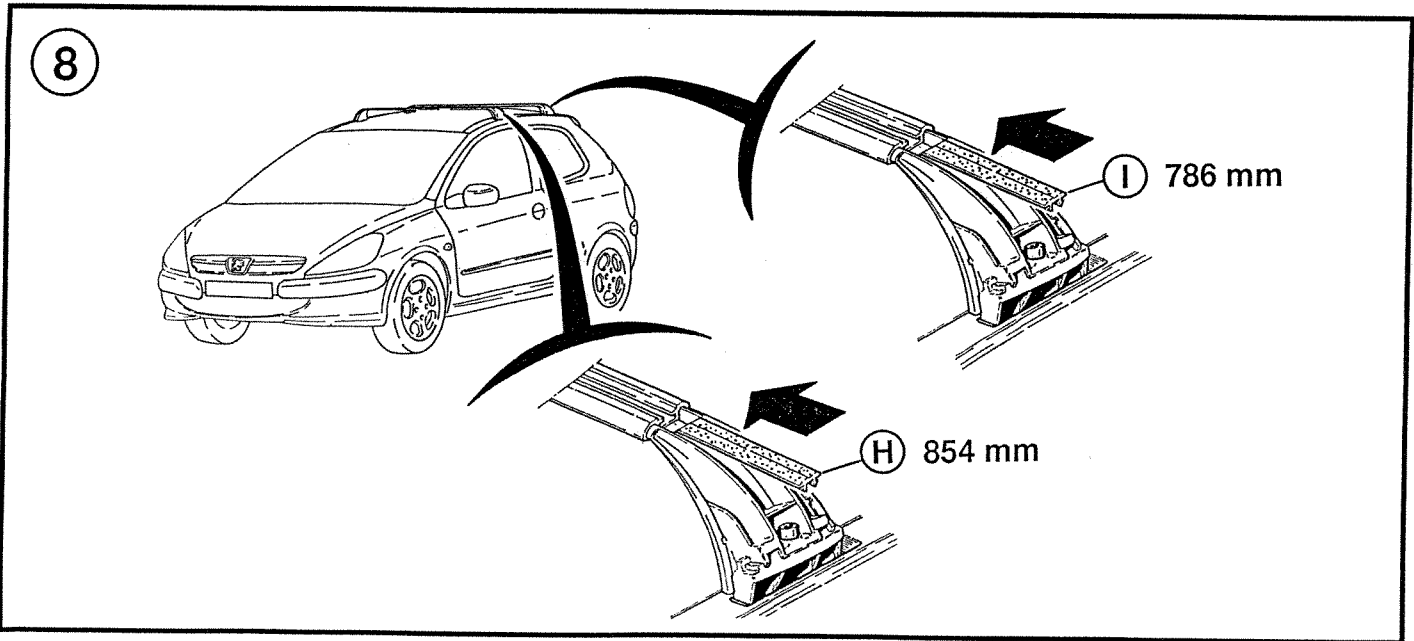
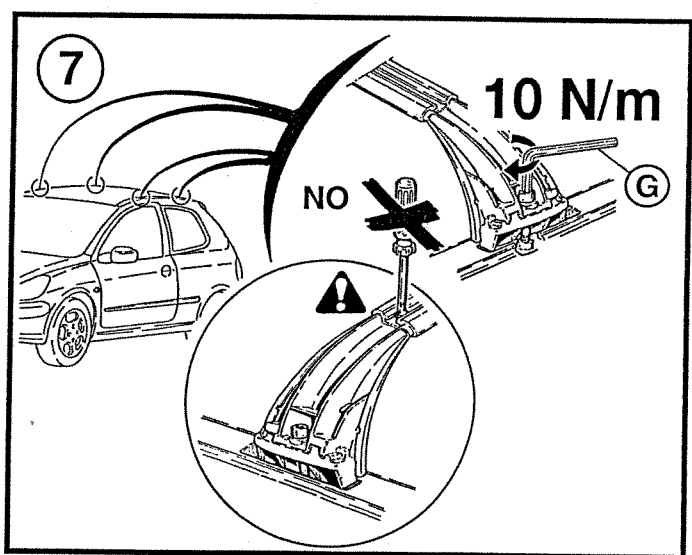
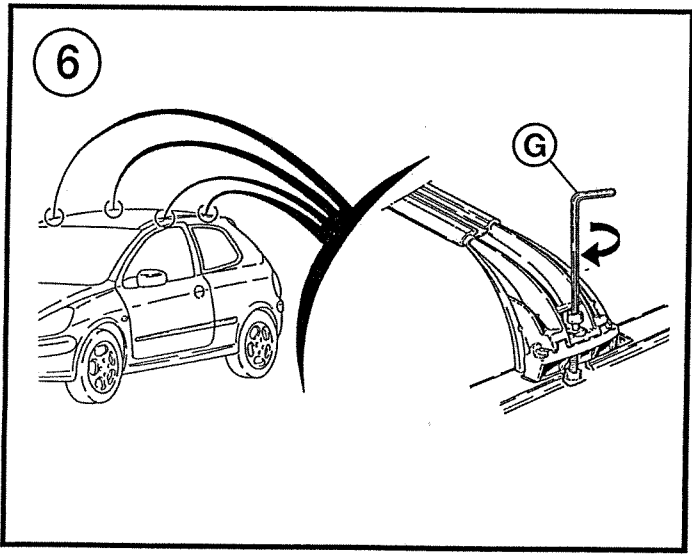
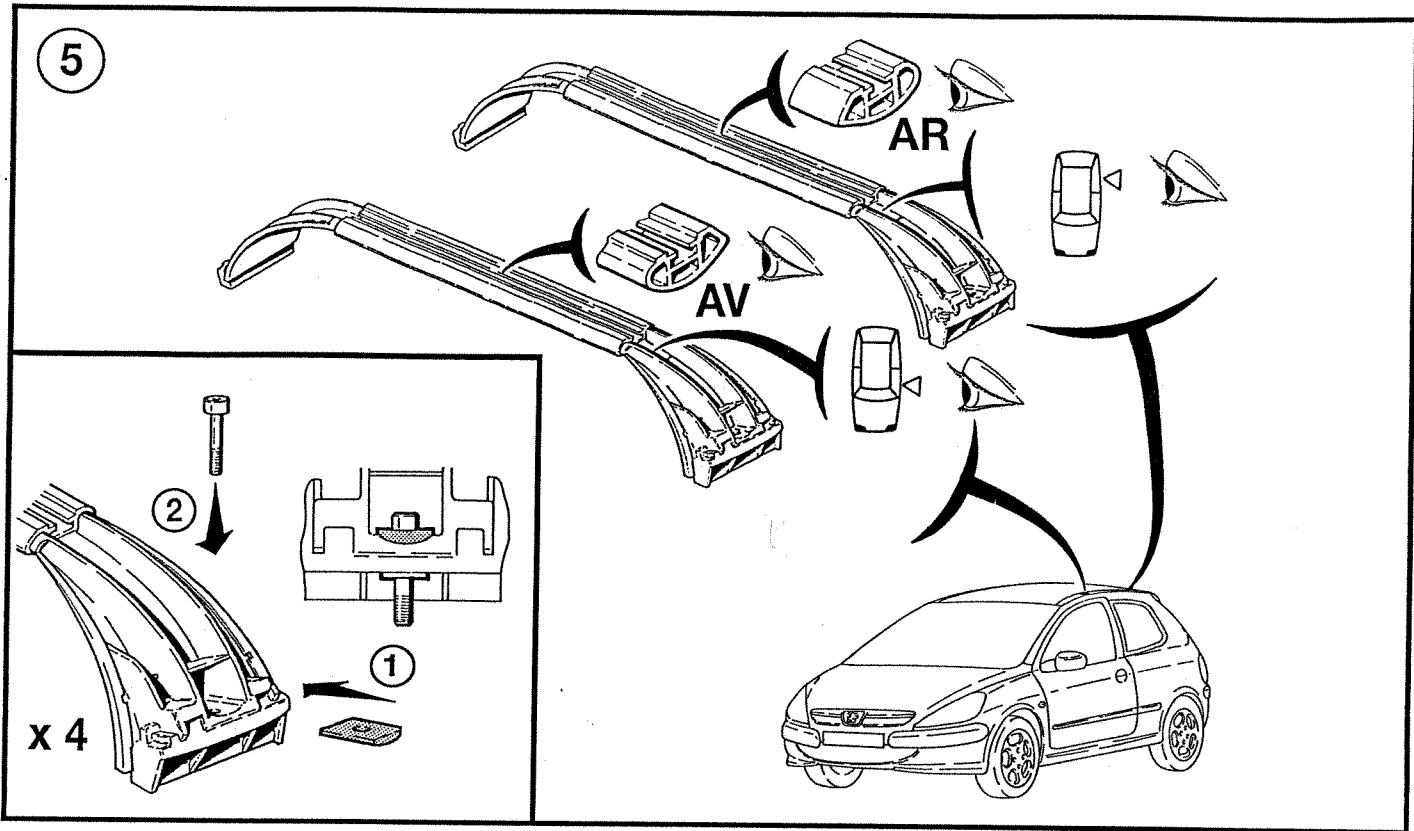

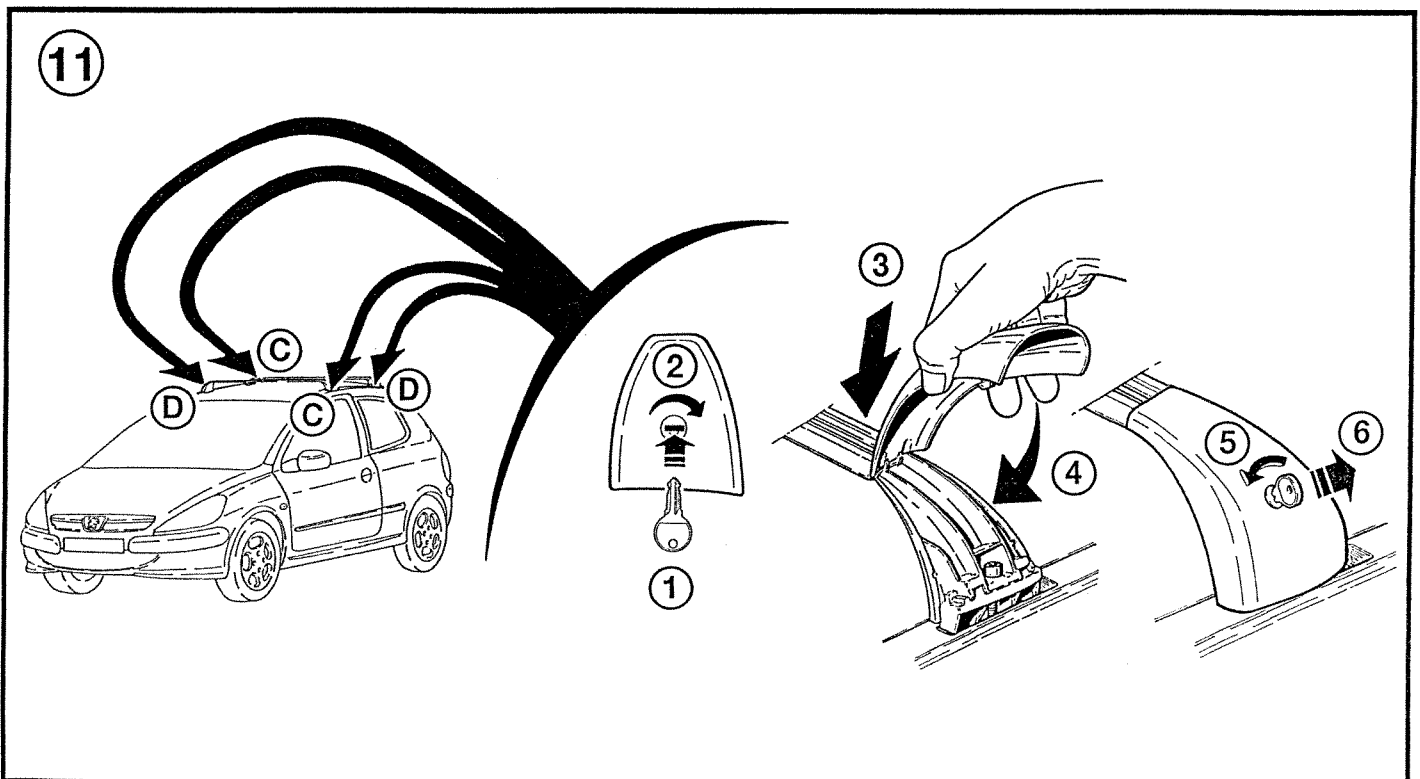
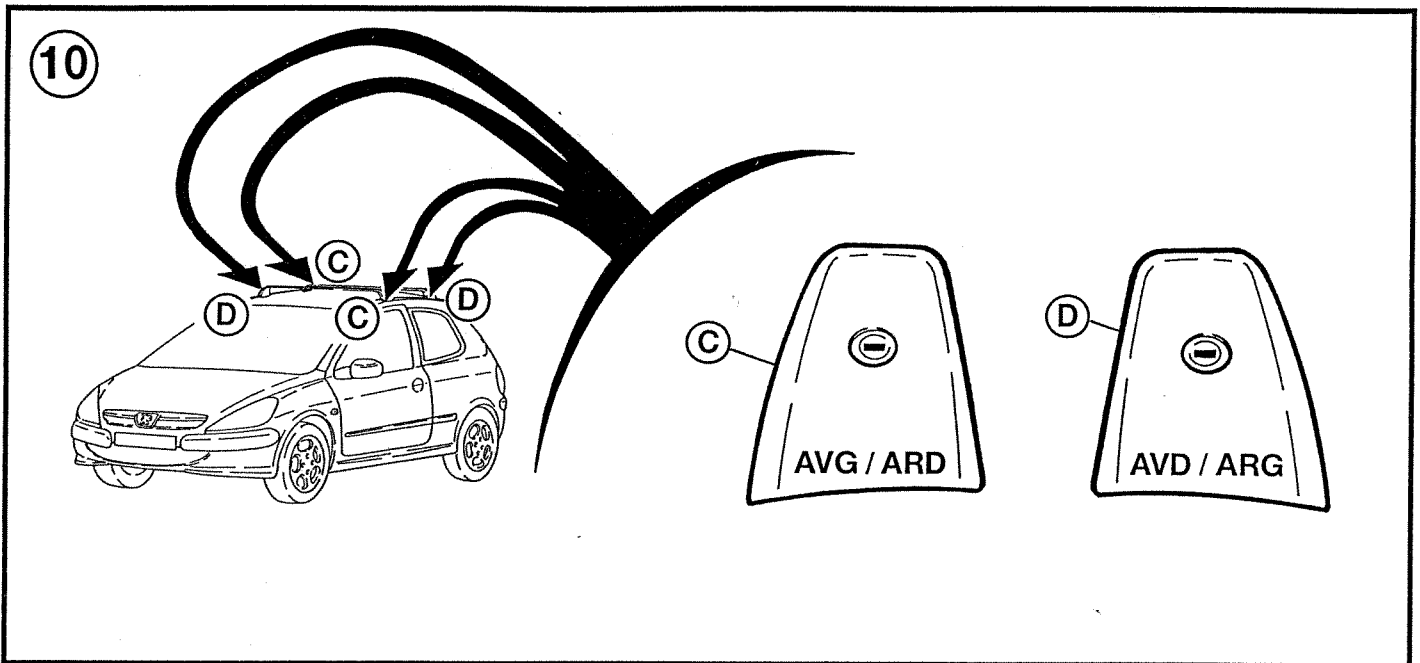
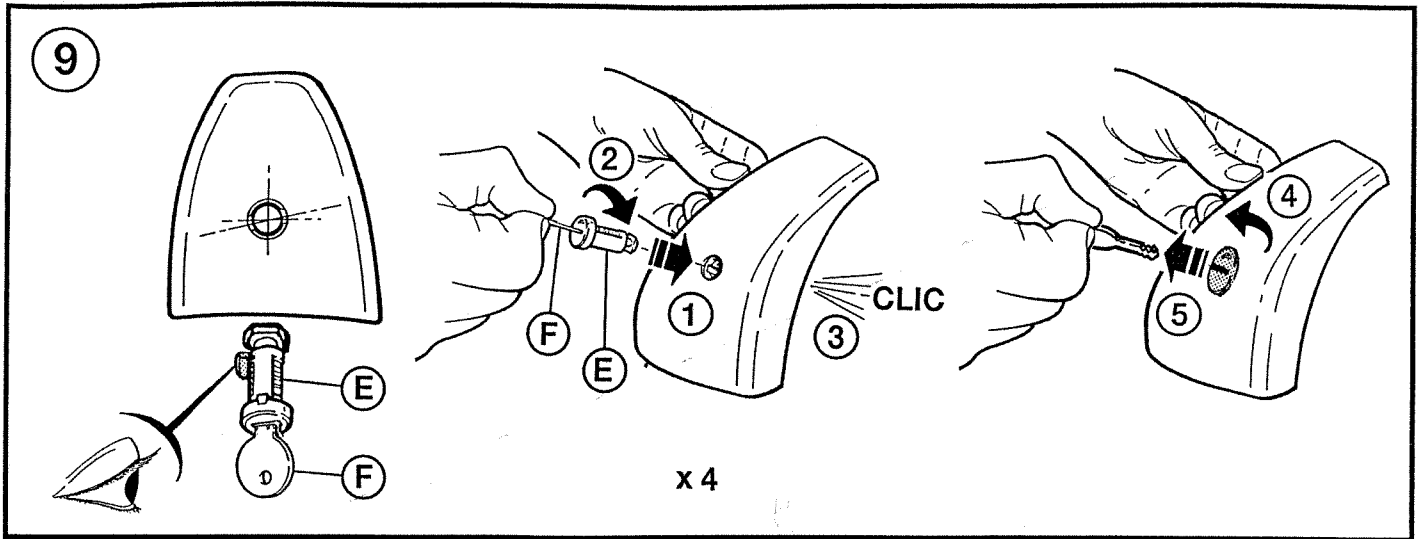

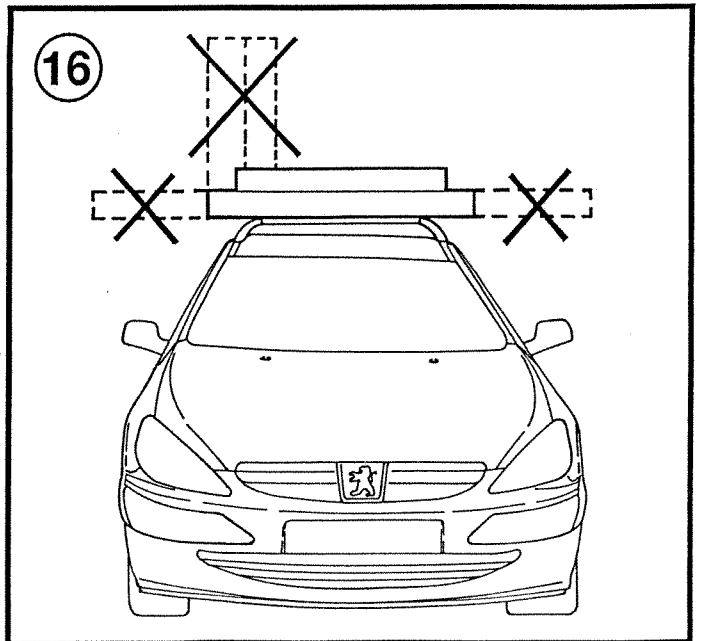
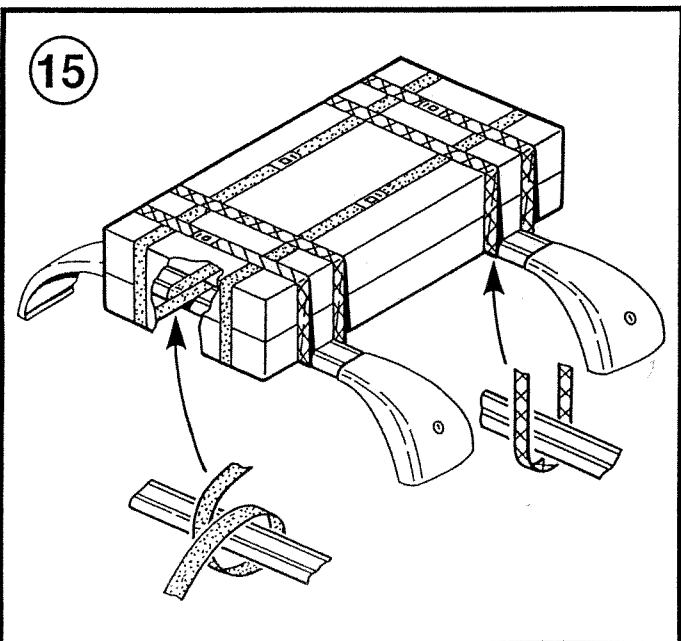
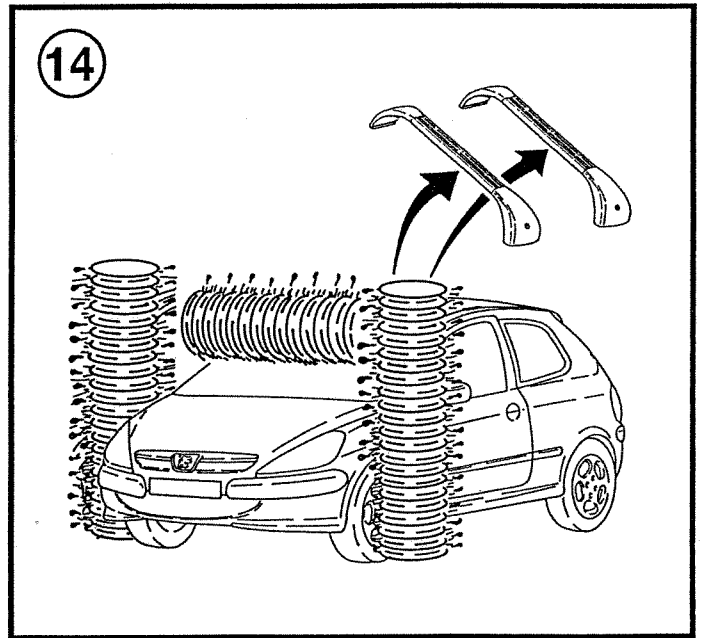
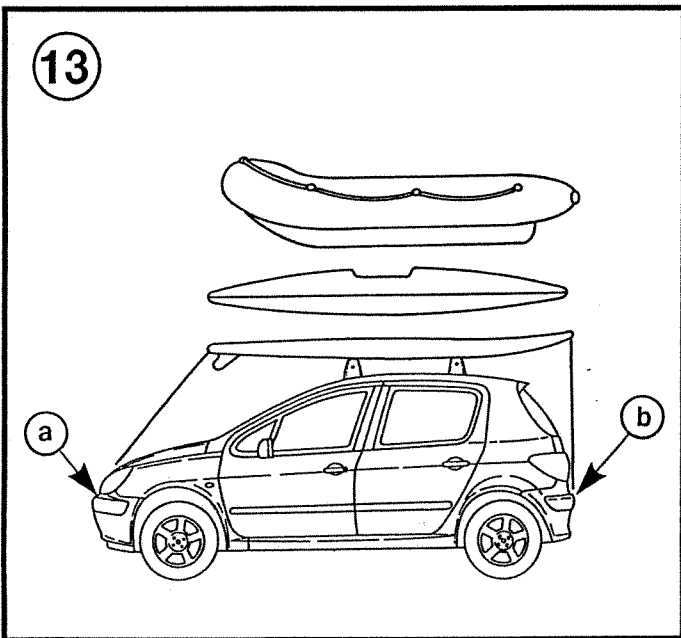
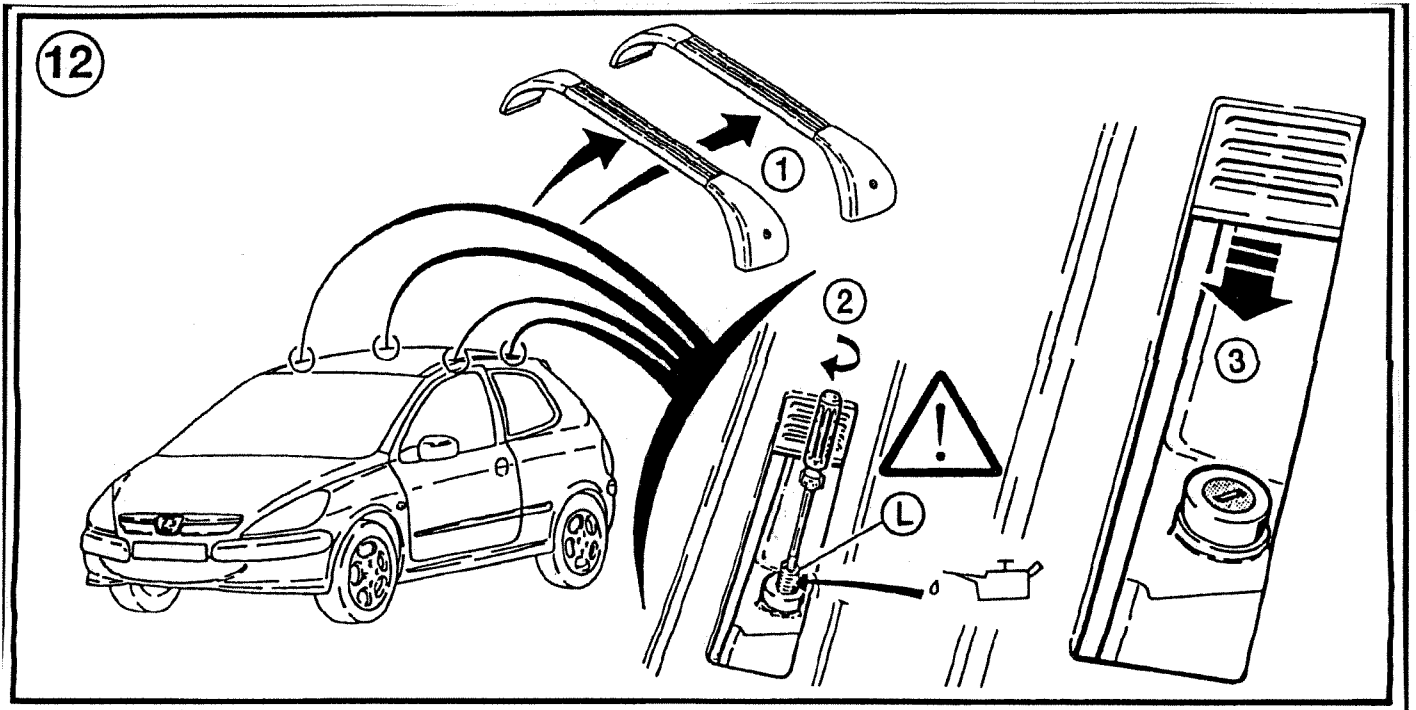

SECURITE

- Ces barres ont été conçues pour être placées à un endroit précis du véhicule.
- La fixation sur le véhicule n'est plus garantie si le positionnement est différent de celui indiqué sur cette notice.
- Avant mise en place des barres, vérifier la non présence de mastic de chaque côté de l'écrou de fixation. Le retirer si nécessaire et protéger la tôle mise à nue avec un stylo de retouche.
- Les vis de fixation doivent être impérativement resserrées, les sangles d'arrimage vérifiées, après quelques kms de roulage.
- L'arrimage des bagages avec des liens élastiques (sandow, tendeurs, etc.) est interdit ; sangles conseillées. (croquis « 15 »)
- Tenir compte du nouveau comportement du véhicule (vent latéral, virage et freinage) lorsque les barres sont chargées.
- Planches à voile et charges longues réduire la vitesse, 90 km/heure conseillé. (Utiliser les crochets d'arrimage a et b du véhicule) (croquis « 13 »).
- Pour économie d'énergie, les barres seront enlevées si elles ne sont pas utilisées.
- Lors de la revente du véhicule, laisser les obturateurs « L » (croquis 12).

Le non respect de cette notice d'utilisation dégage la responsabilité du constructeur.

ENGLISH

SAFETY

- These bars are designed to be fitted in one specific position on the vehicle.
- The attachment to the vehicle is not guaranteed if the position is different from that shown in these instructions.
- Make sure that there is no sealant on both sides of the attachment nut before installing the bars. If necessary, remove the sheet and protect bare parts with a touch-up pen.
- It is essential to tighten the mounting screws and the lashing straps after covering a few kilometers.
- It is forbidden to use elastic lashings (bungee cord, etc.). We recommend webbing straps. (sketch « 15 »)
- Bear in mind the effect on the handling of your vehicle when the bars are loaded (side wind stability, cornering and braking)
- When carrying sailboards and other long loads do not exceed 90 km/h. (Use the attachment hooks (a and b) on the vehicle.) (sketch « 13 »)
- Remove the bars when they are not being used, to save on fuel consumption
- When the vehicle is resold, do not remove the obturators « L » (sketch 12).

The manufacturer accepts no responsibility if these instructions are not followed.

DEUTSCH

SICHERHEIT

- Diese Profile wurden für eine Befestigung an einem bestimmten Dachbereich ausgelegt
 - Die sichere Befestigung auf dem Fahrzeug ist nicht mehr gewährleistet, wenn der Montagebereich von dem in dieser Anleitung angegebenen abweicht.
 - Vor dem Einsetzen der Stäbe sicherstellen, dass auf den beiden Seiten der Befestigungsmutter keine Dichtmasse vorhanden ist. Solche gegebenenfalls entfernen und auf dem Blech entstandene blanke Stellen mittels einer Retuschierstifts schützen.
 - Die Befestigungsschrauben müssen nach einigen Kilometern unbedingt nachgezogen u. die Spannbänder überprüft werden.
 - Das Festzurren von Gepäckstücken mit Elastikbändern (Sandow, Gummispannern usw ...) ist untersagt - empfohlen sind Gurtbänder. (Abb « 15 »)
 - Im geladenen Zustand verändertes Fahrzeugverhalten berücksichtigen (Seitenwind, Jurvenfahrt u. Bremsverhalten).
 - Surfbretter u. längere Lasten : Geschwindigkeit reduzieren, empfohlene Richtgeschwindigkeit : 90 km/h. (Die Fahrzeug-Zurthaken a u b verwenden). (Abb. « 13 »)
 - Kraftstoffersparung bei Nichtbenutzung, Gepäckprofile abnehmen
 - Beim Weiterverkauf des Fahrzeugs die Verschlüsse « L » (Abb. 12) angebracht lassen.
- Die Nichtbeachtung dieser Anleitung stellt der Hersteller von jeglichem Haftungsanspruch frei.

ESPAÑOL

SECURIDAD

- Estas barras han sido diseñadas para ser colocadas en un lugar preciso del vehículo.
- La fijación en el vehículo no está garantizada si su posición es diferente a la indicada en estas instrucciones.
- Antes de colocar las barras asegúrese de que no hay masilla a ambos lados de la tuerca de fijación. Quitela si la hubiera y proteja la chapa expuesta con un refocador de bolsillo.
- Los tornillos de fijación deben ser apretados imperativamente y se verificarán las correas de sujeción después de haber rodado algunos kilómetros.
- Se prohíbe la sujeción del equipaje con ataduras elásticas (pulpos, tensores, etc.). Se recomienda la utilización de correas. (croquis « 15 »).
- Tener en cuenta el nuevo comportamiento del vehículo (viento lateral, giros y frenado) cuando las barras están cargadas.
- Si se transportan tablas de vela y cargas largas, se aconseja reducir la velocidad a 90 km/h. (Utilizar los ganchos de sujeción a y b del vehículo). (croquis « 13 »)
- Para economizar energía, las barras deberán retirarse si no se utilizan.
- Cuando venda el vehículo, deje los tapones « L » (croquis 12).

Constructor no se responsabiliza en caso de incumplimiento de estas instrucciones de utilización.

ITALIANO

SICUREZZA

- Queste barre sono state concepite per essere posizionate in un punto preciso del veicolo.
 - Il fissaggio sul veicolo non è più garantito se il posizionamento è differente da quello indicato sulle istruzioni
 - Prima di installare le barre, controllare che non sia presente del mastice sui lati del dado di fissaggio. Se presente, eliminarlo e proteggere la lamiera messa a nudo con una penna per ritocco.
 - Le viti di fissaggio devono essere obbligatoriamente ristrette e le cinghie di sistemazione verificate dopo alcuni chilometri di strada
 - E' vietata la sistemazione dei bagagli con lacci elastici (sandow, tenditori, ecc.); si consigliano cinghie. (disegno « 15 »)
 - Tenete conto del nuovo comportamento del veicolo (vento laterale, curve e frenate), quando le barre sono cariche.
 - Tavole a vela e carichi lunghi : ridurre la velocità. Si consigliano 90 km l'ora. (Usare i crochet di aggancio a e b del veicolo). (disegno « 13 »)
 - Togliere le barre quando non utilizzate per risparmiare energia.
 - In caso di rivendita del veicolo, non rimuovere le otturatore « L » (disegno 12)
- Il non rispetto di queste istruzioni annulla ogni responsabilità della costruttore.

NEDERLANDS

VEILIGHEID

- De dragers zijn zo gemaakt dat ze op een bepaalde plaats op de wagen moeten worden aangebracht.
 - De bevestiging op de wagen is niet gegarandeerd indien de dragers anders worden aangebracht dan in deze handleiding staat aangegeven.
 - Alvorens de draagstangen te installeren, eerst controleren of er geen afdichtingsmiddel aan beide kanten van de bevestigingsmoer zit. Eventueel het afdichtingsmiddel verwijderen en het aldus ontblote stuk plaatstaal beschermen met een retoucheerpen.
 - Na enkele kilometers te hebben gereden is het beslist nodig de bevestigingsschroeven nogmaals aan en te draaien controleren of de riem voldoende zijn vastgesnoerd.
 - Het vastzetten van de bagage met elastische binders (snelbinder, spin, enz ...) is verboden ; gebruik van riemen is aangeraden (Tekening « 15 »).
 - Houdt rekening met het gewyzigde rijgedrag van uw wagen (zijwind, bochten, remmen), wanneer de dragers zijn beladen.
 - Surfplanken en andere lange voorwerpen : snelheid beperken, 90 km/uur aanbevolen. (Gebruik de borghaken a en b van het voertuig). (Tekening « 13 »)
 - Om energie te sparen, kunt u de dragers het beste verwijderen wanneer u ze niet gebruikt.
 - Bij het verkopen van het voertuig de verker « L » achterlaten (Tekening 12).
- Het niet nakomen van deze gebruikershandleiding ontslaat de producent van elke aansprakelijkheid.

PORTUGUES

SEGURANCA

- Estas barras foram concebidas para ser colocadas num lugar bem determinado da viatura.
 - A fixação sobre a viatura ja não sera garantida se o posicionamento é diferente do indicado sobre estas instruções.
 - Antes de instalar as barras, verificar se não existe mastique de cada lado da porca de fixação. Retira-lo se necessario e proteger a chapa nua com uma caneta de retoque.
 - Depois de ter percorrido alguns quilómetros, os parafusos de fixação devem ser obrigatoriamente apertados e as correias de amarração verificadas.
 - A amarração dos bagagens com elasticos (sandow, esticadores, etc ...) é proibida ; aconselhamos as correias. (fig « 15 »)
 - Tomar em consideração o novo comportamento da viatura (vento lateral, curvas e travagem), quando as barras estão carregadas.
 - Windsurfs e cargas compridas : reduzir a velocidade, 90 km/hora aconselhados. (Utilizar os ganchos da amarração a e b da viatura). (fig. « 13 »)
 - Para economizar energia, devem-se retirar as barras quando não forem utilizadas.
 - Quando o veículo for vendido, deixar os ralhas « L » (fig. 12).
- O não respeito destes instruções do utilização liberta de construtor de qualquer responsabilidade.